

Artikel-Nr. : **150T064**
Produkt : **Tour-Match Stummellenker**
Modell : **Triumph Speed Triple R ABS 2012→**
Typ : **515NV**

Wichtige Hinweise:

Lesen Sie die Anleitung sorgfältig durch und beachten Sie alle Sicherheitshinweise. Führen Sie diese Montage nur durch, wenn Sie dafür qualifiziert sind, andernfalls empfehlen wir dringend die Montage in einer Fachwerkstatt. Ein fehlerhafter Anbau kann das Fahrverhalten des Motorrads negativ beeinflussen und Ihre Gesundheit und Ihr Leben gefährden.

Im Folgenden werden die unten aufgeführten Symbole verwendet, beachten Sie bitte diese Hinweise.



Warnung! Wichtiger Montage-Hinweis. Bei Nichtbeachtung können Gesundheit und Leben gefährdet sein.



Tipp zur Montage, Pflege oder zur Vermeidung von Schäden.

Montage:

Tour-Match montiert



i Zur Sicherheit der elektrischen Systeme sollte während der Montage die Batterie am Minuspol abgeklemmt werden.

! Bremsschlauchfitting am Hauptbremszylinder lösen und nach vorne drehen. **Vorsicht:** Bremsflüssigkeit darf nicht auf Lackteile tropfen! **Montage der Bremsleitung und das Entlüften der Bremsanlage sollte von einer autorisierten Fachwerkstatt durchgeführt werden.**

Griffarmaturen, Bedienungsarmaturen und Hydraulikzylinder vom Lenker demontieren. Originallenker entfernen.

i **Vor der Demontage der originalen Gabelbrücke unbedingt Vorderrad entlasten!** Tour-Match-Schellen zusammen mit der Gabelbrücke wieder über die Standrohre schieben. Bei der Montage der Gabelbrücke ist darauf zu achten, dass zuerst die zentrale Steuerkopfmutter mit ca. 15Nm angezogen und erst dann die Klemmschrauben festgezogen werden. Danach die Steuerkopfmutter mit vorgeschriebenem Drehmoment anziehen. Es gelten die Anzugsdrehmomente lt. Fahrzeughersteller.

Klemmschellen bis unter die Gabelbrücke schieben, provisorisch ausrichten und handfest montieren. Nun die Lenkrohre mit M6x22 montieren und die Schrauben mit 10Nm festziehen.

Die Schrauben dürfen nicht mit einem Montagefett / Öl eingesetzt werden!

Lenkanschlag begrenzen!

! Um die erforderliche Freigängigkeit für die Verkleidung zu erreichen, muss der Lenkanschlag mittels beiliegender Distanzscheiben begrenzt werden. Diese Scheiben sind mit geeignetem Klebstoff aus dem Fachhandel auf den originalen Lenkanschlag zu kleben.

Kontrollieren sie den Freigang zum Tank und zur Verkleidung, dazu alle Griffarmaturen zunächst provisorisch auf dem Lenkrohr fixieren.

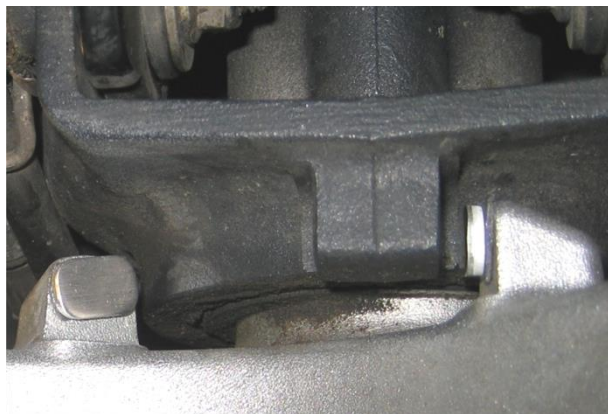

Die beiliegenden Endstücke an den Lenkrohren montieren und die Griffarmaturen so auf dem Lenker befestigen und ausrichten, dass ca. 5mm aus dem Griff ragen. Den Tour-Match durch verdrehen der Klemmschellen auf dem Standrohr ausrichten und abschließend die Klemmschrauben M6x25 mit 10Nm festziehen. Nun die Griffarmaturen auf dem Lenker befestigen, ausrichten und die zur Fixierung nötigen Bohrungen setzen. Das linke Griffgummi mit einem geeigneten Klebstoff verkleben.



Befestigen Sie den LSL-Brakebox Halter am Spiegelarm. Befestigen Sie nun, wie gezeigt das Bremsflüssigkeitsreservoir am mitgelieferten LSL Brakebox-Halter. Überprüfen Sie, daß Sie bei vollem Lenkeinschlag die Freigängigkeit beibehalten und mit dem Bremsflüssigkeitsreservoir nicht anstoßen!

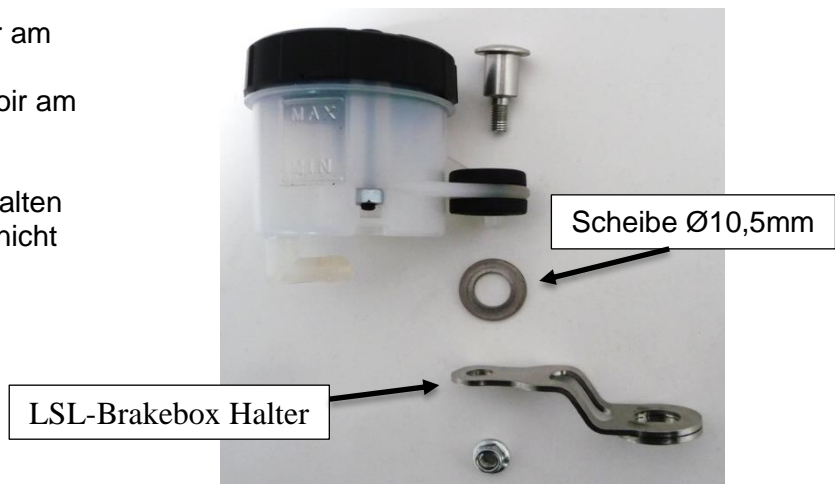

Verlegeschema für Kabel, Züge und Schläuche:

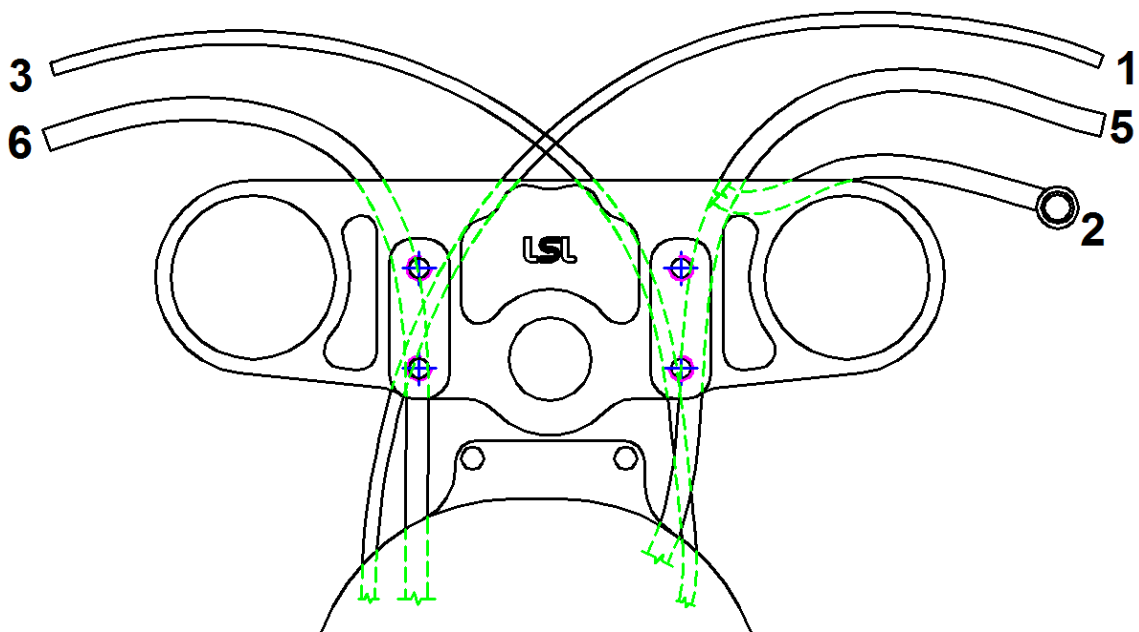

Gaszüge (1): wie Original verlegen. Gaszüge bei voll eingeschlagener Lenkung auf Leichtgängigkeit prüfen.

Bremsleitung (2): wie Original verlegen, allerdings den Bremsschlauchfitting am Hauptbremszylinder etwas nach vorne verdrehen, um eine korrekte Verlegung der Bremsleitung zu gewährleisten.

Kupplungszug (3): wie Original verlegen.

Armaturenkabel (5&6): wie Original verlegen.



Stellen Sie sicher, dass über den Lenkeinschlag gesamten Kabel, Züge und Schläuche spannungsfrei verlegt sind und nicht geknickt werden.

Der Hochlenkerumbau ist nun korrekt montiert. Bitte vergessen Sie nicht, das Motorrad mit der Anbauanleitung bei einer anerkannten Prüfstelle vorzuführen und den Umbau in die Fahrzeugpapiere eintragen zu lassen.

Wir wünschen Ihnen viel Freude beim Fahren!

Fitting Instruction

article-no. : **150T064**
product : **Tour-Match Kit**
model : **Triumph Speed Triple R ABS 2012→**
type : **515NV**

Important:

Read this instruction manual carefully and mind all warnings and tips. You should do this work only if you're qualified; otherwise we recommend this mounting to be done by a qualified workshop. Improperly mounting of this kit can reduce the driveability of the motorcycle and may be a risk to your health and life.

Special works are marked with the following signs. Please take special care on these works.



Warning! Important mounting instruction. It shows risks to your life and health.





Tips for mounting and maintenance or to avoid damage.

Fitting:

Tour-Match mounted



 The battery ground should be disconnected before working on electric wiring and switches!

 Remove brake-hose(s). **Caution:** avoid brake fluid on painted surfaces! **Any work on the brake system or bleeding the system should be done by an authorized dealer or a qualified mechanic!**

Remove handlebar controls, clutch lever bracket and brake cylinder assy, then remove the original handlebar.

 Assure that the front wheel is free from any load when dismantling top yoke. Remount top yoke together with both Tour Match clamps as one unit. To fix top yoke, first tighten steering head nut up to 15Nm / 11lbf ft, then fix the slider tube clamp bolts. Now tighten steering head nut up to the required torque, tightening torques refer to the vehicle manufacturer's instruction.

Push Match clamps up towards the top yoke, align them and tighten them slightly. Now install the tubes with M6x22 and tighten the bolts with 10Nm (7.31lbf ft).

Do not use any grease / oil at the the bolts!

Modify the steering stop!

To gain more clearance between clip ons and fairing you have to modify the steering stop.



Use suitable glue to fix the aluminium shims (t=2mm) on the steering stop.

Now you should check the clearance to the tank and faring, therefore you have to mount all controls provisorily on the clip-on.

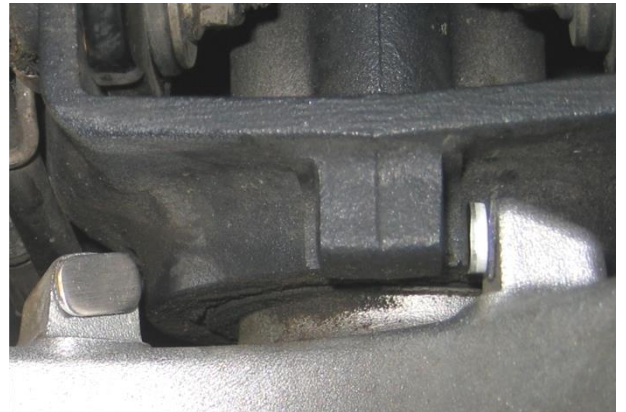

Attache the end pieces to the steering tube and fasten the controls at the handlebars and align that about 5mm protruding from the handle.

Align the tour match clamps by turning the clamps on the stand tube and align finally.

Tighten the clamping screws M6x25 with 10Nm. Fasten, align and drill the necessary holes for fixing the controls now on the handlebar.

Glue the left grip rubber with a suitable adhesive

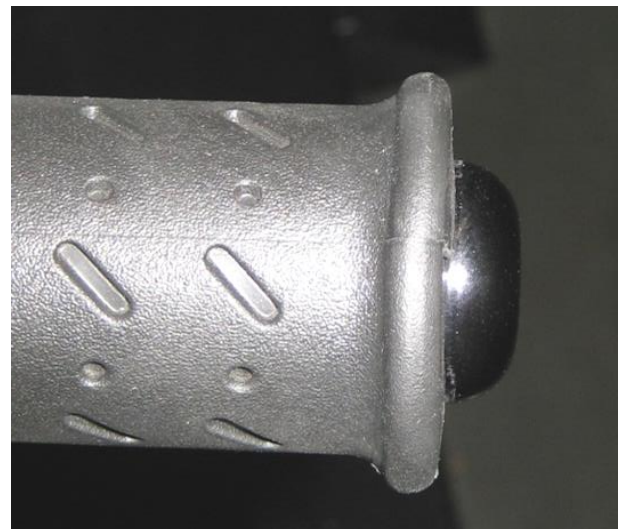

Make sure that there is clearance all about your steering angle to the fairing and the brake fluid reservoir does not collide anywhere.

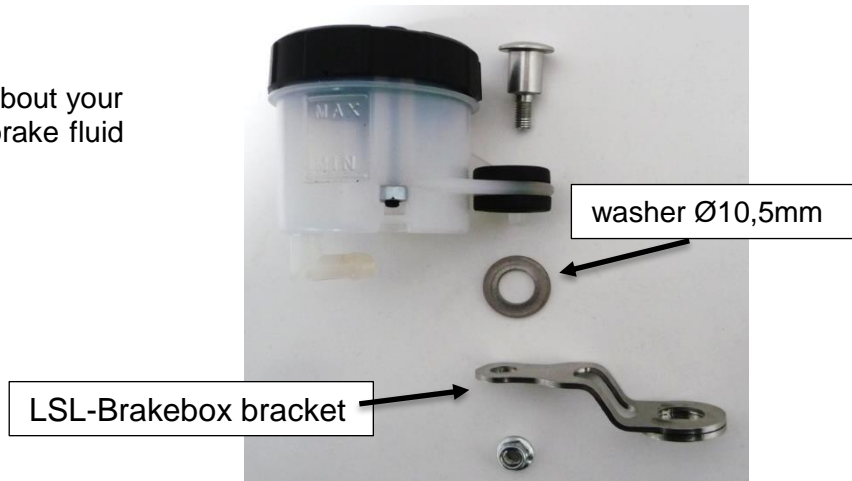

Instruction for rerouting cables hoses and wiring harness:

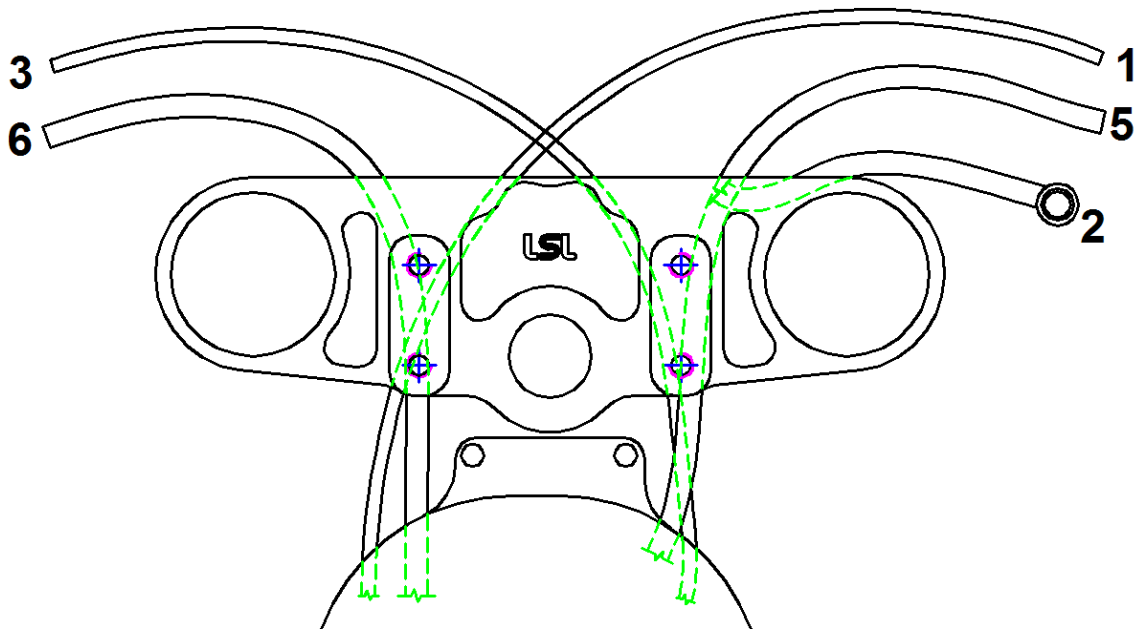

Throttle cable (1): Route as original and check throttle cable for free movement on every steering angle.

Brake hose (2): Route as original. Turn the brake line fitting at the main brake cylinder to the front to make sure, not to force the brake line anyway.

Clutch cable (3): Route as original.

Wiring harness (5&6): Route as original.



Make sure that no cable, hose or harness is bended and stays tension-free over the whole steering angle.

The conversion kit is now completely mounted. Always check local laws and your manufacturer's warranty conditions for using aftermarket parts on your bike!

Ride safe and have fun!

N°article : **150T064**
Produit : **Guidon bracelet Tour-Match**
Modèle : **Triumph Speed Triple R ABS 2012→**
Type : **515NV**

Mentions importantes:

Lisez attentivement les instructions de montage et tenez compte des directives de sécurité. Si vous n'êtes pas mécanicien, nous vous recommandons le montage dans un atelier spécialisé. Le montage incorrect peut influencer la conduite de manière négative et mettre en danger votre santé et votre vie.

Soyez attentifs aux symboles suivants et suivez les directives.



Attention! Directive de montage importante: Signale un danger pouvant atteindre votre santé ou votre vie.



Information facilitant le montage et l'entretien ou prévenant des dommages possibles.

Montage:

Tour-Match monté





Coupez le circuit électrique en débranchant le pôle négatif de la batterie pendant le montage.



Desserrez le banyo du maître cylindre de frein et tournez-le vers l'avant. **Attention:** le liquide pour freins ne doit pas tomber sur les parties peintes! **Le montage des durits de frein et la purge du système de frein doivent être effectués par un professionnel.**



Démontez les poignées, les leviers et le maître cylindre hydraulique. Enlevez le guidon d'origine. **Déchargez la roue de devant avant le démontage du té de fourche d'origine!**



Poussez les colliers Tour- Match sur les bras de fourche en même temps que le té de fourche. Pendant le montage du té de fourche, serrez d'abord l'écrou central à un couple de serrage de 15Nm, puis les vis de serrages. Serrez ensuite l'écrou central au couple de serrage indiqué par le fabricant. Poussez les colliers de serrage jusqu'au té de fourche, positionnez provisoirement et serrez manuellement. Montez les guidons bracelet avec les vis M6x22 et serrez-les à un couple de 10Nm.

N'utilisez surtout pas de graisse/huile pour le montage !



Limitation de la butée de direction:

Afin que les demi-guidons ne touchent pas le carénage, il faut limiter la butée de direction en utilisant les rondelles d'écartement du kit. Collez les rondelles sur la butée avec une colle appropriée.

Contrôlez la liberté de mouvement par rapport au réservoir d'essence et au carénage en fixant provisoirement les poignées et leviers.

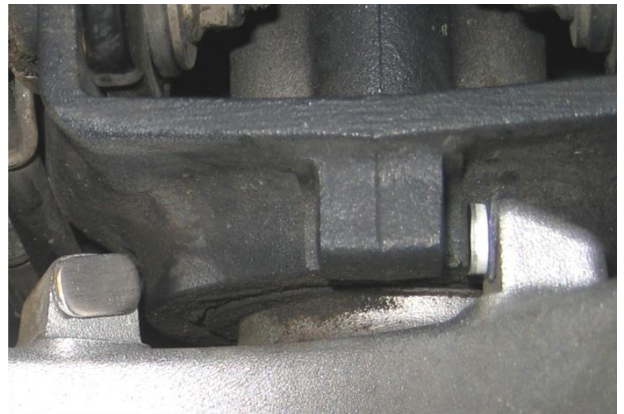

Montez les embouts aux demi-guidons et fixez les poignées de façon à ce qu'elles dépassent d'environ 5mm par rapport aux guidons. Ajustez le Tour-Match en tournant les colliers de serrage sur le bras de fourche et serrez les vis M6x25 à un couple de 10Nm. Fixez les leviers et poignées sur les guidons, ajustez-les et posez les perçages nécessaires aux arrêts. Collez la poignée gauche avec une colle appropriée.

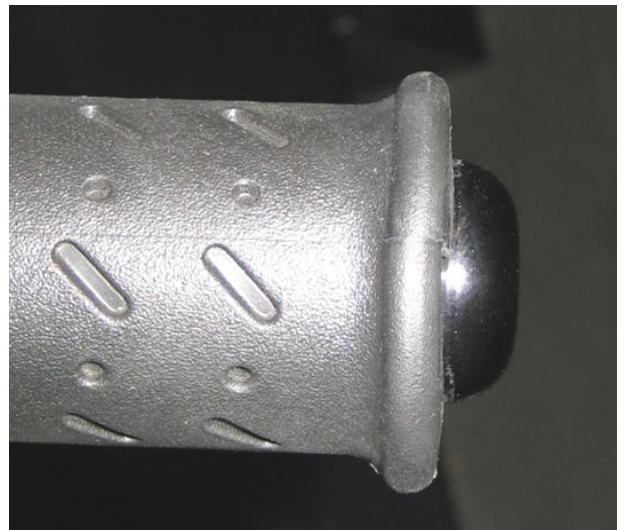

Fixez la patte de fixation du réservoir de liquide de frein LSL au bras du rétroviseur puis le réservoir à la patte de fixation. Contrôlez que le réservoir ne touche rien pendant le braquage à fond gauche/droite.



Schéma de pose des câbles et tuyaux/durits:



Câbles des gaz (1): La pose correspond à celle d'origine. Vérifiez la liberté de mouvement pendant le braquage gauche/droite.

Durit de frein (2): Pose comme à l'origine. Desserrez le banyo du maître cylindre de frein et tournez-le vers l'avant

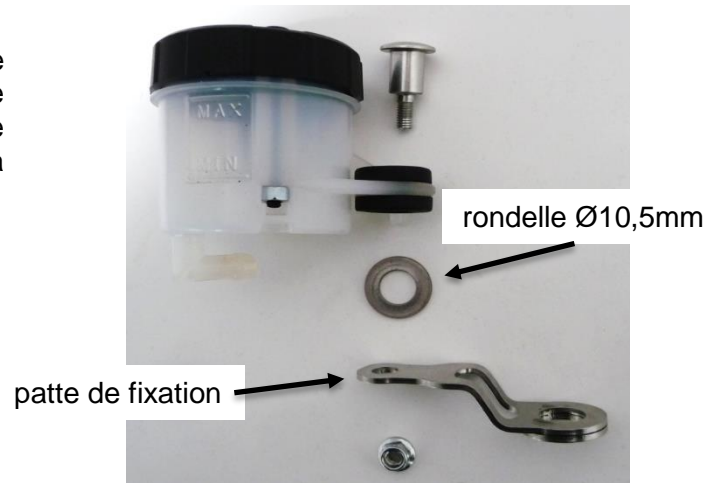
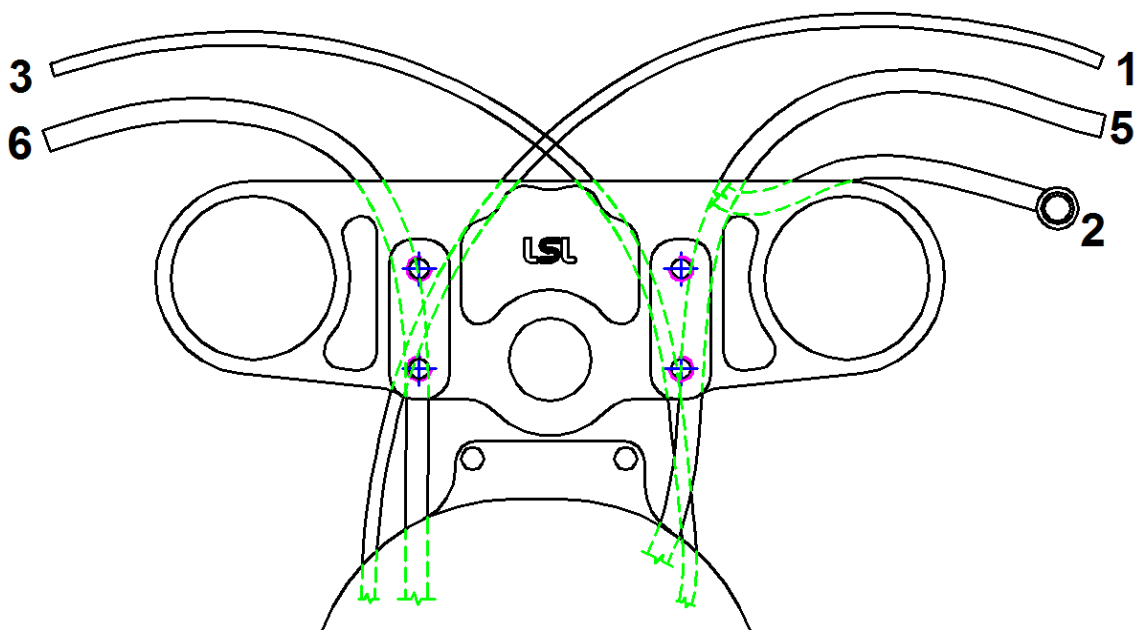
Câble d'embrayage (3): Pose comme à l'origine.

Câbles tableau de bord (5&6): Pose comme à l'origine.



Contrôlez que les câbles et tuyaux/durits soient posés sans tensions ni pliures pendant le braquage à fond gauche/droite.

Nous vous souhaitons Bonne Route !