



Montageanleitung

Artikel-Nr. : **507M018A**
Produkt : **Kotflügel, hinten**
Marke : **Moto Guzzi**
Modell (Typ) : **V7Classic/Special (LW)**

Wichtige Hinweise:

Lesen Sie die Anleitung sorgfältig durch und beachten Sie alle Sicherheitshinweise. Führen Sie diese Montage nur durch, wenn Sie dafür qualifiziert sind, andernfalls empfehlen wir dringend die Montage in einer Fachwerkstatt. Ein fehlerhafter Anbau kann das Fahrverhalten des Motorrads negativ beeinflussen und Ihre Gesundheit und Ihr Leben gefährden.

Produktempfehlung: Rücklicht - LSL, Art.-Nr.: 730CL01SW. Sehen Sie die Befestigungspunkte für das Rücklicht vor, bevor die Endmontage des Kotflügels erfolgt.

Montage:

Schritt1:

Montieren Sie den mitgelieferten Halter an den Kotflügel wie unten gezeigt.

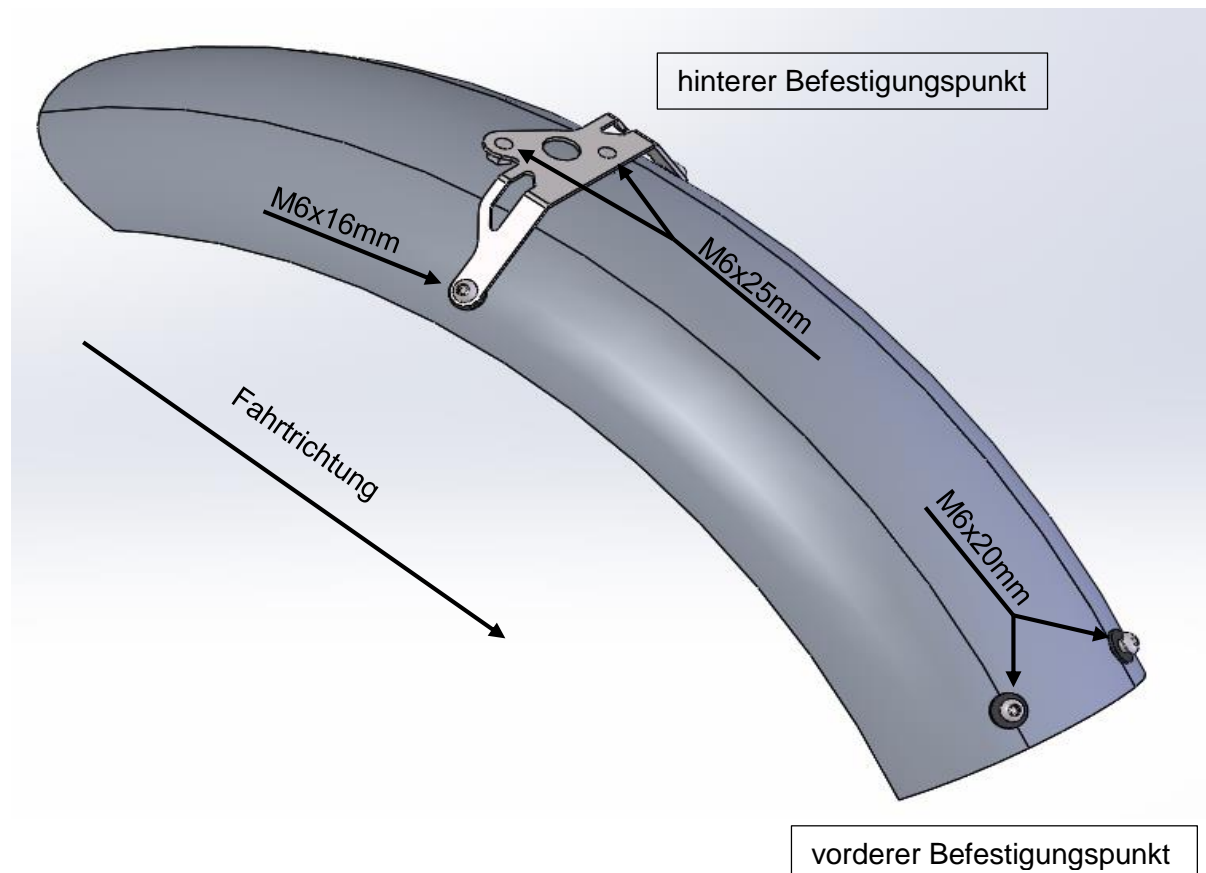

Montieren Sie den mitgelieferten Halter am hinteren Befestigungspunkt nach folgendem Schema am Kotflügel.

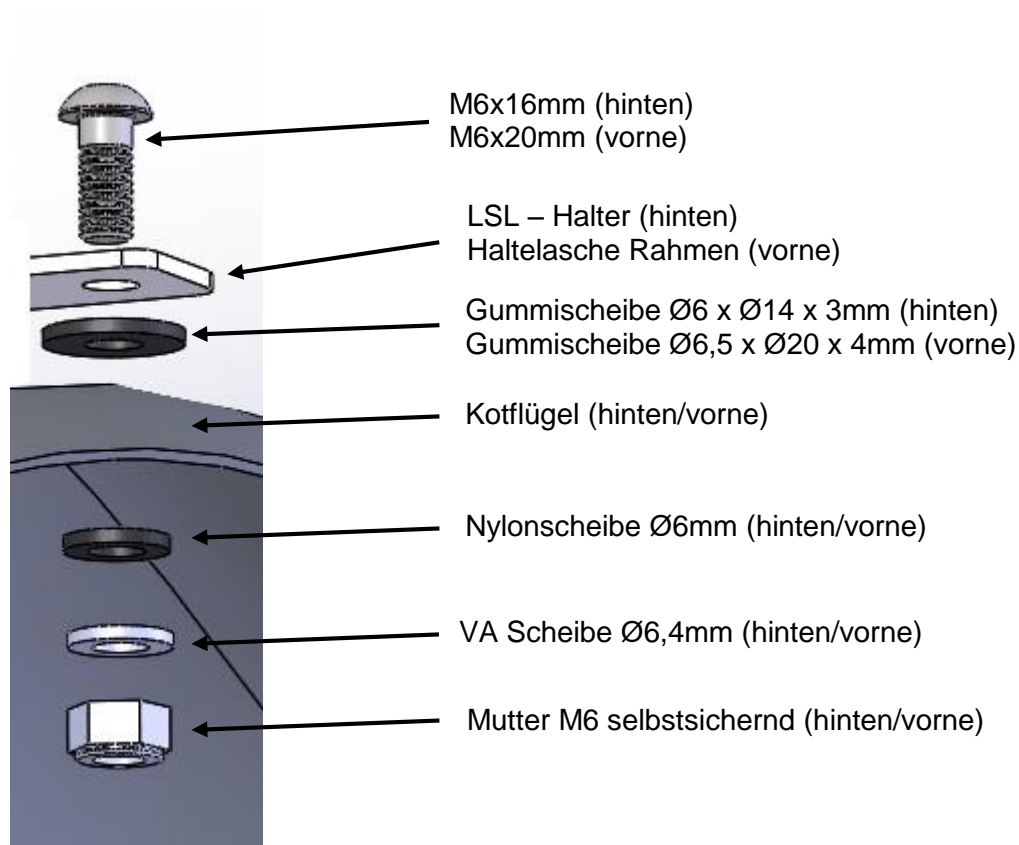

Schritt 2:

Montieren Sie den Kotflügel mit montiertem Halter am hinteren Befestigungspunkt, dem Schloßträger. Stecken Sie dafür die zwei mitgelieferten Schrauben M6x25mm durch die originalen Befestigungspunkte des Rahmens und das Sitzbankschloß. Schrauben Sie nun die zwei Schrauben incl. Sitzbankschloß in den Halter des Kotflügels ein. Verwenden Sie Schraubensicherungsmittel.

Schritt 3:

Haltelaschen des Rahmens für den hinteren Kotflügel mit Heißluftfön vorsichtig erwärmen und soweit biegen, daß die Haltelaschen in etwa parallel zum Kotflügel stehen. Richten Sie den Kotflügel mittig aus. Dann Bohrungen anzeichnen und mit 6,5mm bohren und entgraten. Befestigen Sie den Kotflügel an den vorderen Haltelaschen, mit Schrauben und Scheiben nach dem gleichen Schema wie den LSL-Halter.

Schritt 4:

Kontrollieren Sie alle Schrauben auf festen sitzt, achten Sie dabei darauf, **die Schrauben nicht zu fest anzuziehen**, da Sie sonst den Kotflügel verbiegen!

Wir wünschen Ihnen viel Freude beim Fahren!



Fitting Instruction

Article-No. : **507M018A**
Product : **rear fender**
Brand : **Moto Guzzi**
Model (Type) : **V7Classic/Special (LW)**

Important:

Read this instruction manual carefully and mind all warnings and tips. You should do this work only if you're qualified; otherwise we recommend this mounting to be done by a qualified workshop. Improperly mounting of this kit can reduce the driveability of the motorcycle and may be a risk to your health and life.

Product recommendation: LSL, Art.-No.: 730CL01SW

Fitting:

Step 1:

Install the supplied fender bracket as shown below.

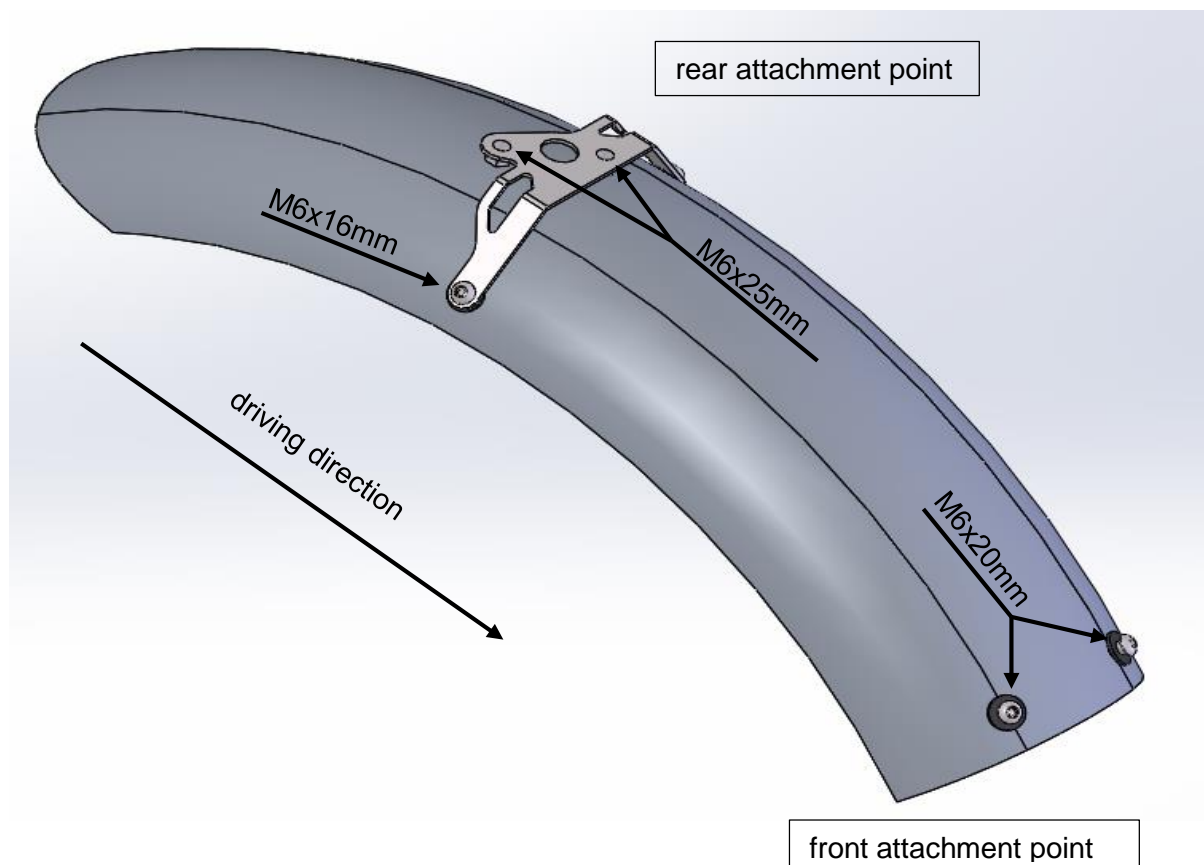

Make sure the fender bracket is mounted at the rear attachment point like sheme below.

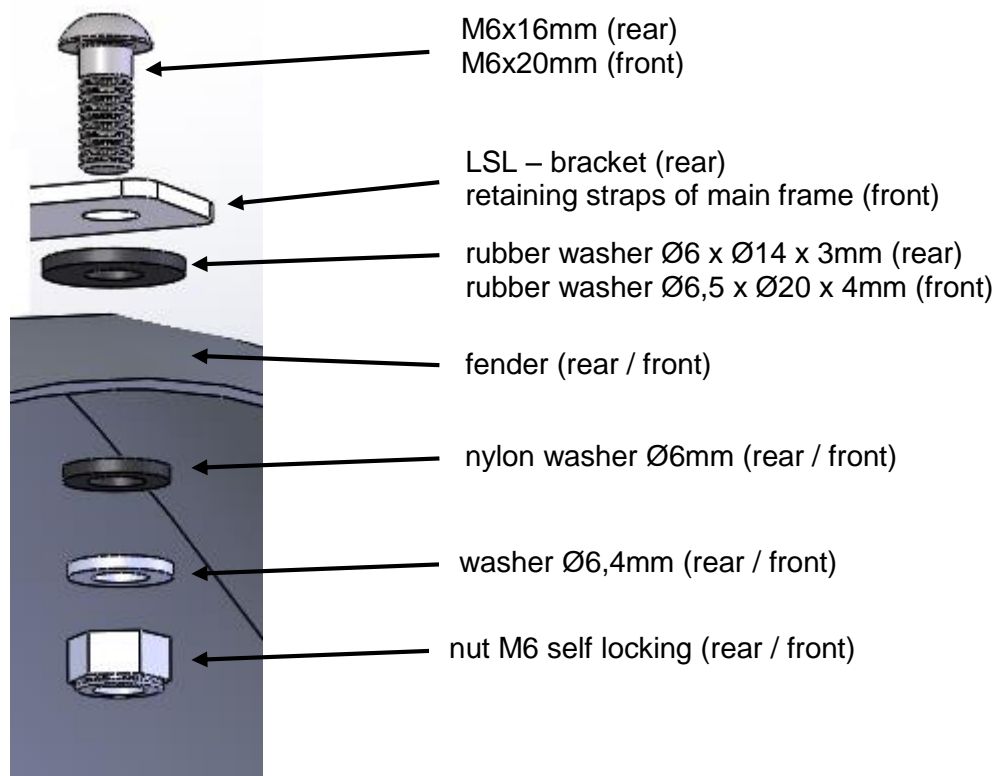

Step 2:

Mount the rear fender with installed LSL - bracket at the rear attachment point, the lock carrier. Put two bolts M6x25mm trough the main frame and the seat lock to tighten the fender. Use bolt adhesive.

Step 3:

Heat retaining straps of the frame for the rear fenders with heat gun carefully and bend them as far, that the retaining tabs are parallel to the fender in about. Align the fender to the center of the frame. Mark the position and drill 6,5mm and deburr holes. Mount the rear fender at the front attachment point with bolts and washers like the LSL-bracket sheme.

Step 4:

Check all bolts for proper seat, be careful **not to over-tighten the bolts**, otherwise you will bend the fender!

Ride safe and have fun!



Notice de montage

N°article : **507M018A**
Produit : **Garde-boue arrière**
Application : **Moto Guzzi**
Modèle (type) : **V7Classic/Special (LW)**

Mentions importantes:

Lisez attentivement les instructions de montage et tenez compte des directives de sécurité.
Si vous n'êtes pas mécanicien, nous vous recommandons le montage dans un atelier spécialisé.
Le montage incorrect peut influencer la conduite de manière négative et mettre en danger votre santé et votre vie.

Nous recommandons le feu arrière de LSL, N° art. : 730CL01SW

Montage:

Pas 1:

Montez le support au garde-boue comme indiqué ci-dessous.

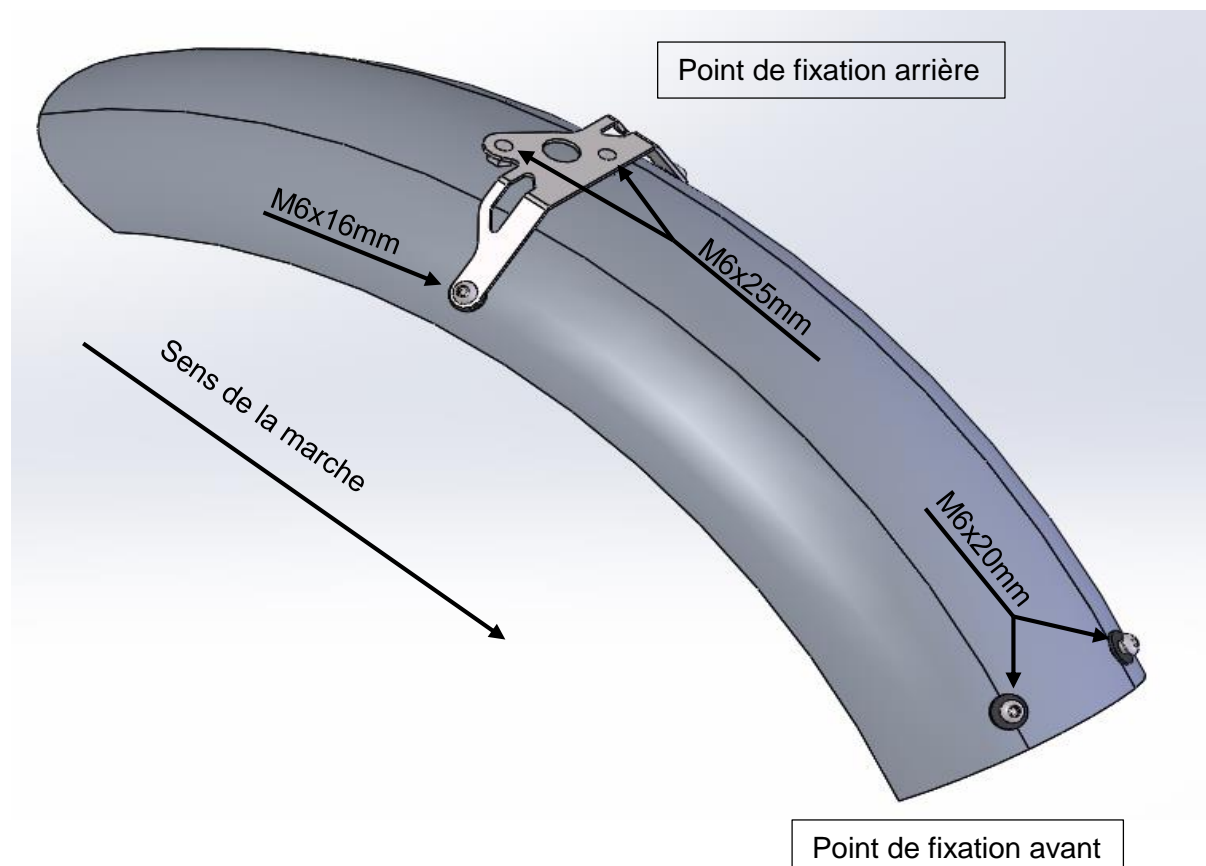

Montez le support au point de fixation arrière comme indiqué sur le schéma ci-dessous.

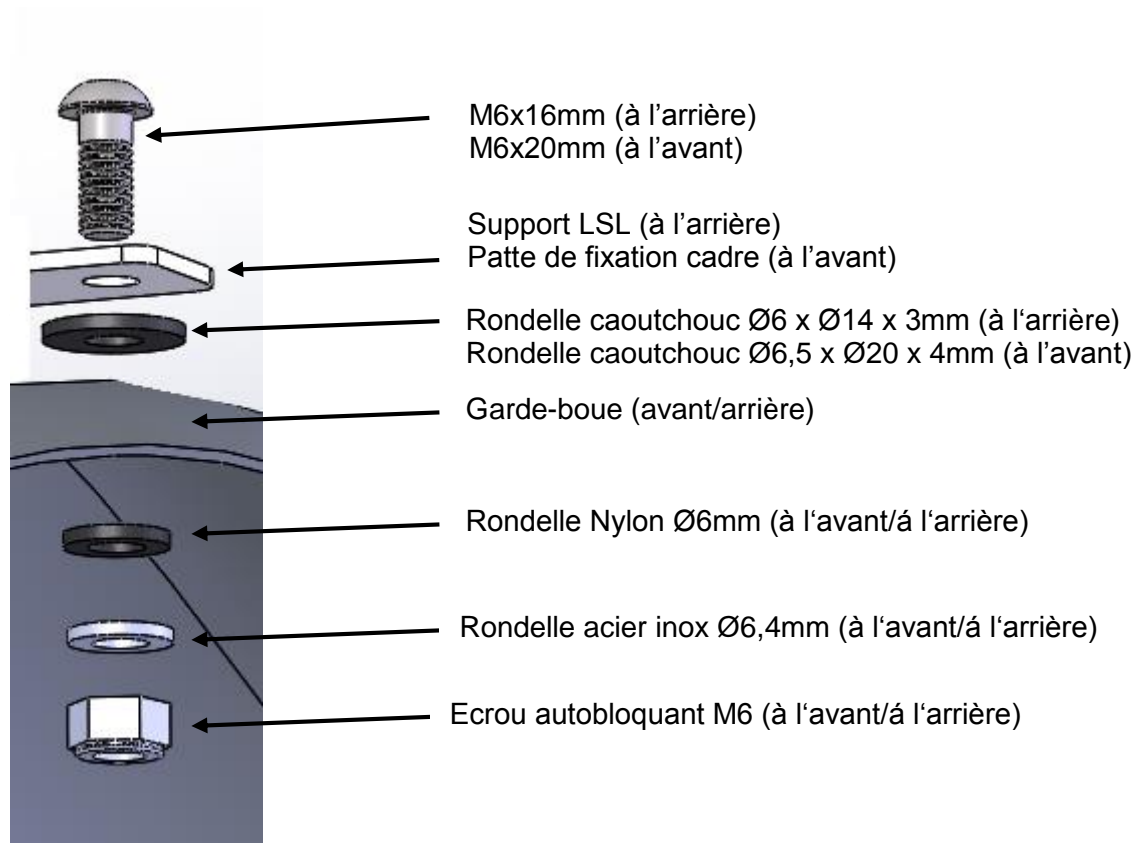

Pas 2:

Montez le garde-boue avec le support fixé au point de fixation arrière, le support de serrure. Pour cela, enfillez les deux vis M6x25 à travers les points de fixations d'origine du cadre et de la serrure de selle. Vissez les deux vis et la serrure de selle au support du garde-boue. Utilisez un produit de freinage de vis.

Pas 3:

Chauffez doucement les pattes de fixation du cadre pour le garde-boue arrière avec un sèche-cheveux et poussez-les pour qu'elles soient à peu près parallèles au garde-boue. Centrez le garde-boue. Marquez les perçages, effectuez des trous de 6,5mm et ébavurez les bords. Fixez le garde-boue aux pattes de fixation avant d'après le même schéma que le support LSL.

Pas 4:

Contrôlez le serrage des vis, mais **ne serrez pas trop fort** pour ne pas tordre le garde-boue!

Nous vous souhaitons Bonne Route!