

## Anbauhinweise für die Crash-Pads Suzuki SV 1000 S '03 Art.-Nr.: 550S093

Die Montage der Crash-Pads muss seitenweise erfolgen! Das gleichzeitige Lösen der beiden Motorhalteschrauben ist zu vermeiden!

### Anbau der rechten Seite:

#### **1. Hülse (L=60mm); Schraube (M10x1.25x170) Anzugsmoment 55Nm**

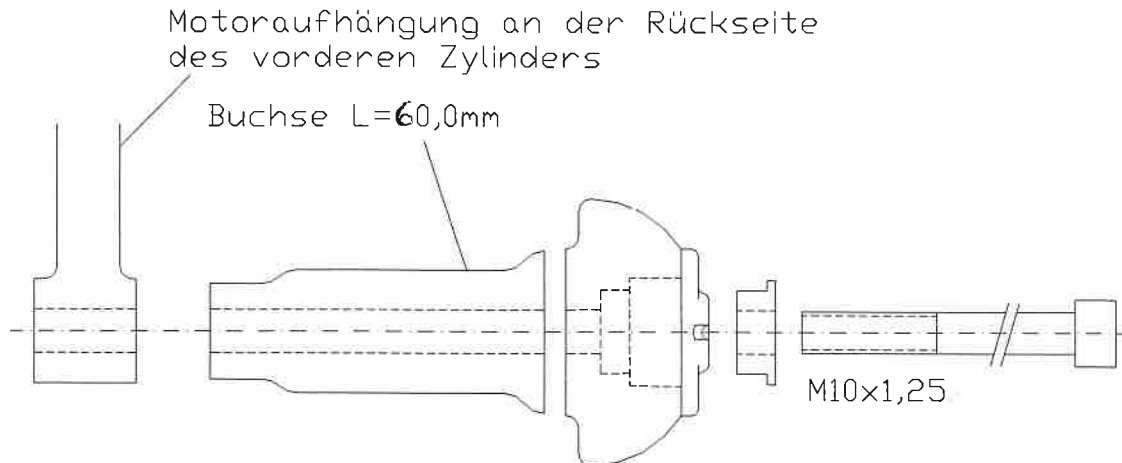

### Anbau der linken Seite:

Bitte beachten Sie bei der Montage der linken Seite (Schaltseite) folgende Schritte!

- 1. Lösen Sie zu erst die Klemmschraube für die Motorhaltehülse, ohne die Hülse dabei zu entfernen.**
- 2. Schrauben Sie die Motorhalteschraube heraus und befestigen die Hülse (L=65,0mm) und den Crash-Pad mit der mitgelieferten Schraube (M10x1,25x145). Bitte Anzugsdrehmoment von 55Nm beachten!**
- 3. Abschließend die Klemmschraube mit dem angegebenen Anzugsdrehmoment von 23Nm festdrehen.**

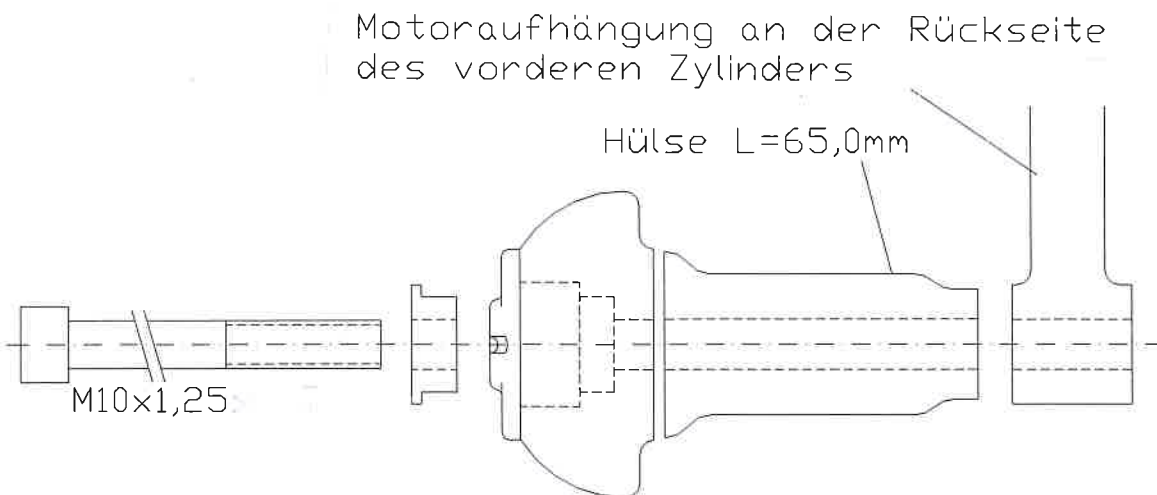

**LSL**  
MAKING GOOD BIKES PERFECT

**Mounting instructions Crash-Pads Suzuki SV 1000 (S) '03**  
**art.-No.: Z550S093**

Please mount the crash pads one side at a time. Always try to prevent that both the engine bolts are loose at the same time!

**Fitting on the right side:**

1. **Spacer (L=60mm); bolt (M10x1.25x170) torque 55Nm**

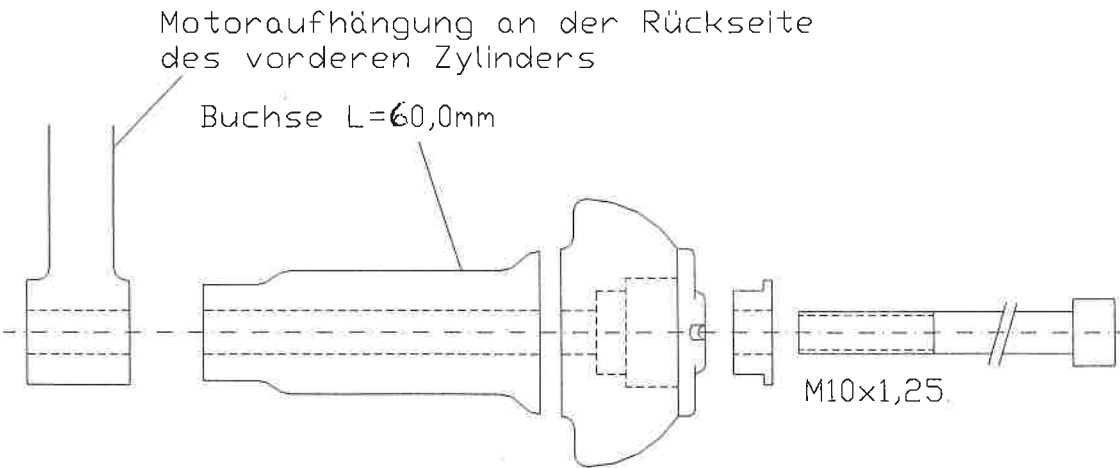

**Fitting on the left side:**

Please take the following steps carefully on the left side

1. **First loosen the bolt that clamps the motor mounting spacer, without removing this spacer.**
2. **Remove the engine mounting bolt and mount the spacer (L=65,0mm) and the Crash pad with the supplied bolt (M10x1, 25x170). Please take note that you use the correct moment (55Nm) when tightening the bolt!**
3. **Retighten the bolt that clamps the spacer, again with correct torque of 23Nm.**

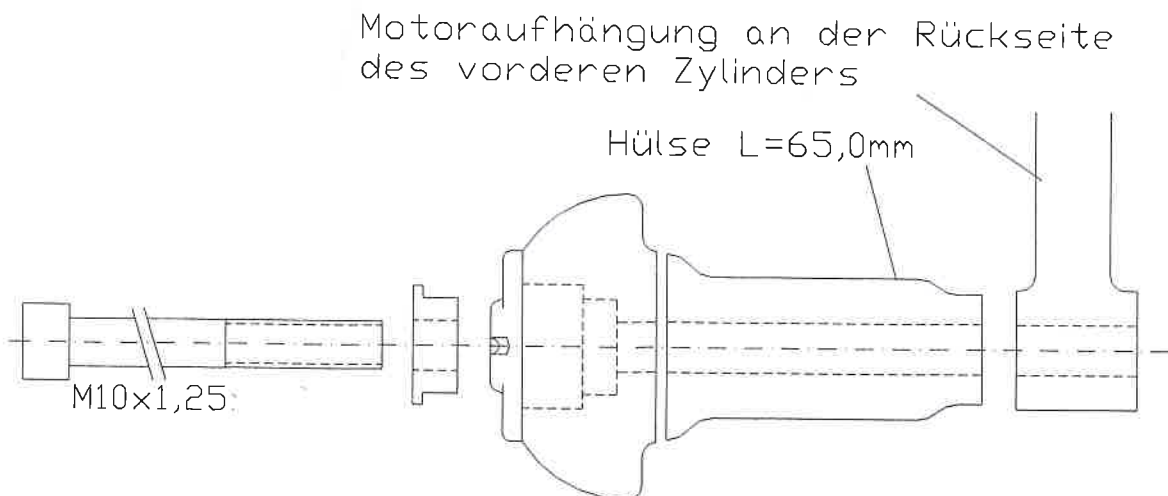

**LSL**  
MAKING GOOD BIKES PERFECT