

Mounting instructions Crashpad Yamaha YZF-R6 '03-
Part-no. : Z550Y089

Important! *If you are not a trained motorcycle mechanic stop now. Ask a local motorcycle shop to do the work for you.*

Fitting on the right side:

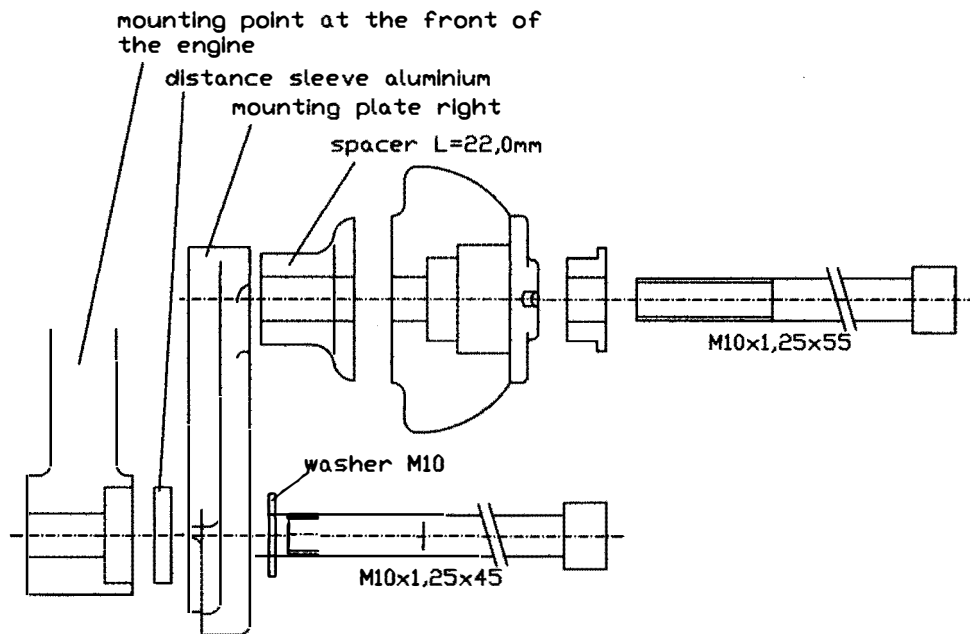

Fitting on the left side:

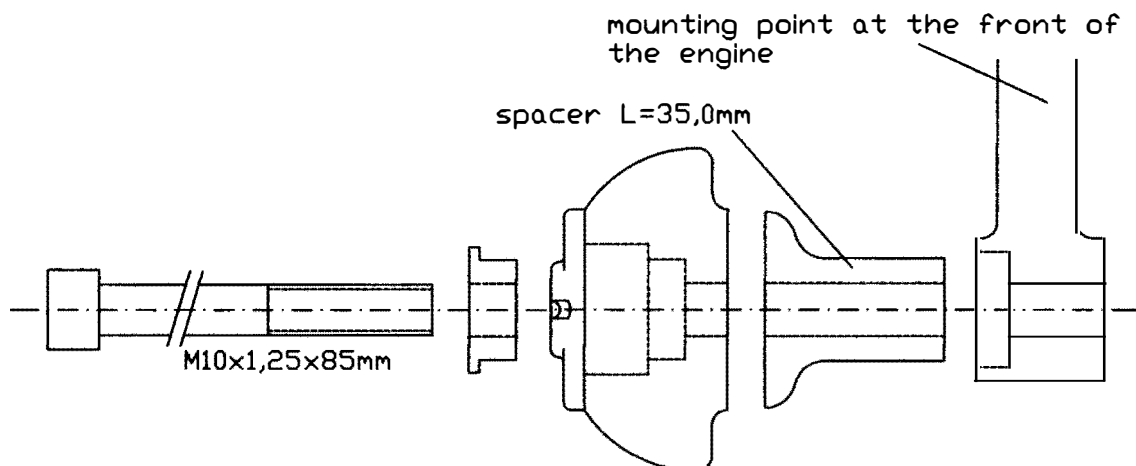

LSL®

MAKING GOOD BIKES PERFECT

Paaschburg & Wunderlich GmbH · D-21509

www.lsl.eu

Wichtig: Wenn Sie kein ausgebildeter Mechaniker sind, wenden Sie sich bitte an eine Fachwerkstatt.

Bitte unbedingt vor dem Anbau beachten!

Die Montage der Crash-Pads muss seitenweise erfolgen!

Das gleichzeitige Lösen der beiden Motorhalteschrauben ist zu vermeiden!

Anbau, rechts:

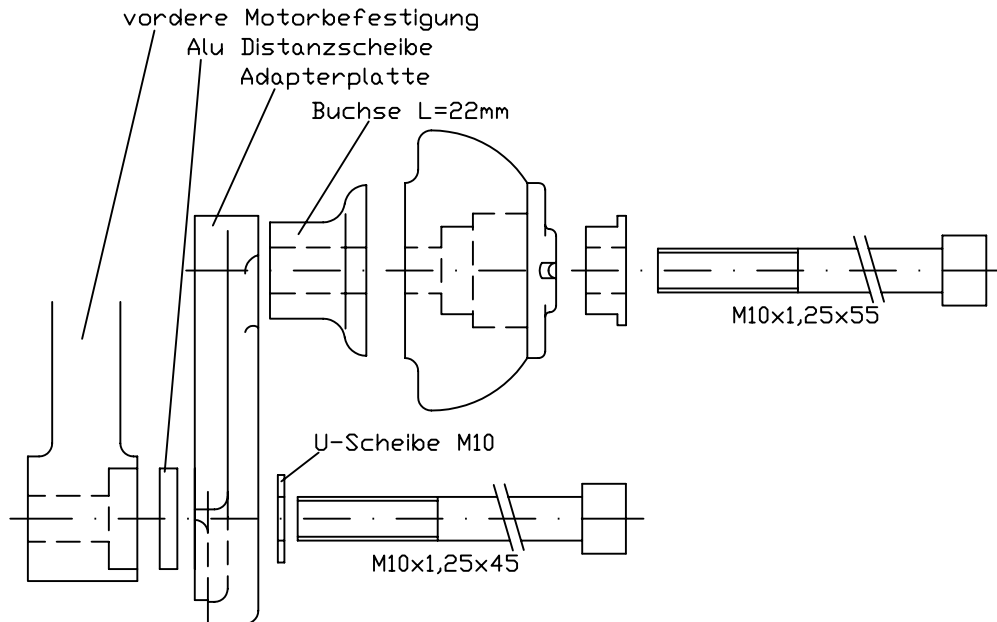

Anbau, links:

